

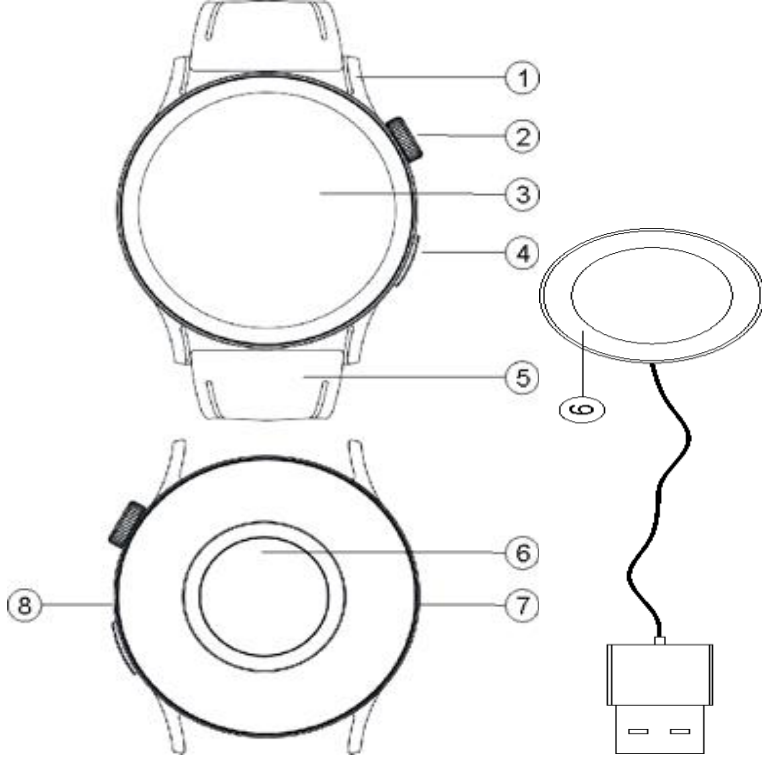

Kullanma kılavuzu

LW-38V



Ürünümüzü seçtiğiniz için teşekkür ederiz. Umarız en sevdiğiniz aksesuar olur ve kullanmaktan keyif alırsınız.

Bu kılavuz, cihazın temel işlevlerini açıklar ve hızlı bir şekilde kullanmaya başlamanıza yardımcı olur.

## I. Cihaz tasarımı

- ☑ Saat kasası
- ☑ Ana Düğme
- ☑ Dokunmatik ekran
- ☑ Güç düğmesi
- ☑ Saat kayışı
- ☑ Sensör ve mıknatıslı şarj

☐ Hoparlör

☐ Mikrofon

☐ Mıknatıslı şarj kablosu

## II. Şarj etme, Açma Ve Kapatma

1. Şarj etme: Mıknatıslı şarjı ☐ saatin arkasındaki bölgeye takın. Mıknatıslar şarjı hizalamaya ve sabitlemeye yardımcı olacaktır. Şarj kablosunu adaptöre (kutu içeriğine dahil değildir) veya bilgisayarın USB A tipi soketine takın. Pil seviyesini gösteren şarj ekranı açılacaktır.

İlk kullanımdan önce pilin tamamen şarj olduğundan emin olun.

2. Açma: Cihazı çalıştırmak için güç düğmesine ☐ 3 saniye boyunca basın. Saat çalıştıktan sonra ekran açılacaktır.

3. Kapatma: Güç düğmesine ☐ 3 saniye boyunca basın veya kapatma arayüzüne girmek için kısayol menüsüne dokununuz. Kapatma arayüzünden çıkmak için ana düğmeye basın ☐ veya sağa kaydırın.

4. Ekran etkinleştirme: Ekranı etkinleştirmek için ana düğmeye ☐ basın veya “hareket sensörü” seçeneğini etkinleştirin. Kısayol menüsünden hareket sensörü etkinleştirilip bilek hareket ettirildiğinde ekran açılacaktır.

## III. Uygulama Yüklenmesi Ve Cihazın Eşleştirilmesi

1. Uygulamayı yüklemek için sağdaki QR kodunu taratın.

Uyumlu sistemler: Android 4.4 ve üzeri, Bluetooth 4.0 cep telefonu; iOS 9.0 ve üzeri.

Uygulamayı yüklerken, istenen tüm izinleri verin, aksi takdirde uygulama düzgün çalışmayacaktır.

2. Mobil uygulamayı çalıştırın, Bluetooth ve GPS'in açık olduğundan emin olun. “ Cihaz Yönetimi” simgesine, ardından “ Cihaz Ekle” ye dokununuz ve “Laleli LW-38V” cihazını aratın. Eşleme yaparken, saatin başka hesaplara bağlı olmadığından emin olun ve saat ile cep telefonunu yakın bir mesafede tutun.

3. Bluetooth aramalarını ve sesli asistanı kullanmak için telefonun Bluetooth ayarlarından “Laleli LW-38V” cihazını seçerek saati telefonunuzla eşleştirin.

## IV. Saati Takmak

Saati bileđinize takın. Cihaz bileđinize uygun bir Őekilde sabitlenmelidir. Kalp atıŐ hızı ölçümlerinde daha dođru veri elde etmek için cihaz bileđinizde hareket etmemelidir. Oksijen satürasyonu okuması için hareketsiz kalın.

Bu tıbbi bir cihaz deđildir. Tüm ölçümler referans amaçlıdır.

## V. Cihaz Kullanımı

Cihaz ile etkileŐim kurmak için kaydırmalar, dokunuŐlar, uzun dokunuŐlar ve ana düđmeyi kullanın.

- ❓ Kısayol menüsünü açmak için saat ekranını aŐađı kaydırın. Kısayol menüsü iki ekrandan oluşur. GeçiŐ yapmak için sađ ya da sola kaydırın.
- ❓ Ana menüyü açmak için saat ekranını sađa kaydırın.
- ❓ Telefon bildirimlerini açmak için saat ekranını yukarı kaydırın.
- ❓ Favori ekranlarda gezinmek için saat ekranını sola kaydırın.
- ❓ Favorilerde gezinmek için herhangi bir favori ekranına uzun dokun.
- ❓ Menüyü hareket ettirmek için yukarı aŐađı kaydırmayı veya ana düđmeyi kullanın.
- ❓ Önceki menüye veya saat ekranına dönmek için ana düđmeye basın.
- ❓ Son kullanılan etkinlikleri hızlı bir Őekilde geri getirmek için Güç düđmesine basın.

## Temel Fonksiyonlar:

1. Saat Kadranı: Desteklenen sabit saat kadranları, 1 özel saat kadranı ve 2 App push saat kadranlarıdır.

- ❓ Saat kadranını deđiŐtirmek için ekrana uzun basın.
- ❓ App push saat kadranını yüklemek için uygulamadaki “Watch Face Market”te favori saat kadranınızı seđin.
- ❓ Özel saat kadranı seđmek için, uygulamadaki “özel arayüzde” arka plan olarak istediđiniz görseli seđin.

Saat kadranı sabitlenebilir. Saat arayüzlerine dokunarak deđiŐtirebileceđiniz bir kilit iŐareti bulunur.

Tüyo: Güçlü ışık altında kısayol menüsünden uygun ekran parlaklığını seçin.

2. Dil Ayarları : Saat, uygulamaya bağlandıktan sonra cep telefonu dilini otomatik olarak senkronize eder. Gerekirse saatin dilini ayarlar menüsünden de ayarlayabilirsiniz.

3. Bluetooth Aramaları: Arama almak ve yapmak için saati kullanabilirsiniz. Telefonun Bluetooth ayarlarında saat cep telefonu ile eşleştirilmeli ve kısayol menüsünde Bluetooth bağlantısı etkinleştirilmelidir.

❓ Arama yapmak için ana menüden “Telefon”u seçerek numarayı çevirebilir veya “iletişim”, “arama kaydı” seçeneklerinden birini kullanabilirsiniz.

❓ Ses için saat ile cep telefonu arasında geçiş yapılabilir .

4. Sesli Asistan: Saatinizden telefonun sesli asistanını kullanabilirsiniz. Sesli asistanı etkinleştirmek için ana düğmeye basılı tutun ❓.

5. Adım Sayar: Saat, gün boyunca adım sayısını, kilometreyi, kaloriyi kaydeder ve verileri telefonunuzdaki uygulama ile senkronize eder.

6. Uyku: Saat, akşam 21.00’den sabah 08.00’e kadar uyku süresini, durumunu otomatik olarak algılar ve verileri uygulama ile senkronize eder. Saat yalnızca uyku sırasında takılı olduğunda verileri algılayabilir.

7. Kalp Atış Hızı Ölçümü: Ölçmeye başlamak için Kalp atış hızı ekranını etkinleştirin. Tüm gün kalp atış hızını ölçmek için uygulamadaki “kalp atış hızı zamanlama ölçümü” seçeneğini açın.

8. Kan Basıncı Ölçümü: Ana menüden Tansiyon ölçüm ekranına girin. Ölçüm sırasında vücudunuzu hareketsiz ve rahat tutun. Kan basıncı değeri 30 saniye sonra görüntülenecektir.

9. Kan Oksijen Ölçümü: Kan oksijen ölçümü ekranına girin, ölçüm sırasında vücudunuzu rahat bir pozisyonda tutun ve hareketsiz kalın. Kan oksijen satürasyonu 30 saniye sonra görüntülenecektir.

10. Spor Aktiviteleri :Ana menüye girin, “Spor”a dokunun ve ihtiyacınız olan spor modunu seçin. Spor modu arayüzüne girdiğinizde tüm veriler görünecektir (kilometre, kalp atış hızı). Spor modundan çıkmak için ana düğmeye basın ❓. Seçtiğiniz spor modunun yanındaki [???] simgeye dokunarak her spor için hedef belirleyebilirsiniz. Cihaz mobil uygulamaya başarı ile bağlandığında veriler uygulama ile senkronize edilecektir.

11. Kadın Fizyolojik Döngüsü: Kadın kullanıcılar için fizyolojik döngülerinin her aşaması takip edilir ve hatırlatılabilir. Özelliği kurmak için uygulamayı kullanın.

12. Hatırlatma/Bildirim Ayarları: Uygulamayı çalıştırın “ Cihaz Yönetimi” arayüzünde “Çalar Saat Hatırlatıcısı” , “Su İçme Hatırlatıcısı”, “Hareket Hatırlatıcısı”, mesaj

bildirimleri, Arama bildirimleri Sosyal Medya bildirimlerini (Twitter, Facebook, Whatsapp vb.) “Hatırlatma Ayarı” seçeneğinden ayarlayın.

13. Fotoğraf Çekmek: Android: Telefonda uygulamayı çalıştırın, saat ana menüsünden kamera ekranına girin. Uygulama kamerayı açacaktır. Fotoğraf çekmek için saatteki Kamera simgesine dokununuz; IOS: Saat üzerindeki kamera ekranına girin, Cep telefonundaki kamerayı açın ve fotoğraf çekmek için kamera simgesine dokununuz.

14. Müzik Kontrolleri: Saat ve cep telefonu arasındaki bağlantıyı koruyun. Müzik ekranına girin . Cep telefonundan müziği açmak , duraklatmak veya devam etmek için dokununuz . Önceki şarkıyı dinlemek için dokununuz . Bir sonraki şarkıyı dinlemek için dokununuz . Sesi ayarlamak için simgelerini dokununuz.

15. Telefonumu Bul: Kısayol menüsünde “Telefonumu Bul” a dokununuz. Çalıştığında cep telefonu titreyecek, Bluetooth bağlantı aralığında ses çıkaracaktır.

16. Rahatsız Etme Modu: Saatin kısayol menüsünde “Rahatsız Etme Modu”na dokununuz cep telefonundan gelen hatırlatıcılar ve bildirimler sessize alınacaktır.

17. Fabrika Ayarlarına Sıfırlama: Saat fabrika varsayılanlarına sıfırlanabilir. Fabrika ayarlarına sıfırlama, ayarlar menüsünde mevcuttur.

## VI. Şarj

Şarj gereksinimleri: Şarj için 5V 0.5-1A bir şarj cihazı kullanınız.

- ❑ Şarj için özel bir şarj adaptörü kullanınız.
- ❑ Mıknatıslı şarj kablosu su geçirmez değildir. Kuru alanlarda kullanınız.
- ❑ Saat şarjı tam dolduktan sonra şarj aletini cihazdan çıkarınız.
- ❑ Cihazı uzun süre takmadığınızda kapatınız ve her ay bir kez şarj ediniz.

## VII. Güvenlik Bilgisi

Cihaz Lityum-Polimer pil ile donatılmıştır. Cihazı veya pili sökmeyiniz, değiştirmeyiniz, hasar vermeyiniz. Pili çıkartmaya çalışmayınız.

❑ Cihazınızı ısıtıcılara, mikrodalgalara, pişirme ekipmanlarına, yüksek basınçlı kaplara veya radyatörlere yaklaştırmayınız.

- Pil sızabilir.
- Cihazınız aşırı ısınabilir ve yangına yol açabilir.

? Şarj cihazının pozitif ve negatif kısımlarını doğrudan birbirine bağlamayın bunu yapmak ciddi yaralanmalara neden olabilir.

? Cihazı ve şarj cihazını dikkatli kullanın.

? Pili ve cihazı asla ateşe atmayın.

? Kullanılmış pili veya cihazı atarken tüm yerel düzenlemelere uyun.

? Cihazınızı uçakta veya radyo frekansı ile müdahale edebilir bir araçta kullanmayın.

• Kalp pili kullanıyorsanız, cihazınız etkileyebileceğinden, saatinizi kalp pilinden 15cm uzakta tutun.

• Olası parazitleri en aza indirmek için cihazınızı yalnızca kalp pilinin karşısındaki tarafta kullanın.

• Tıbbi ekipman kullanıyorsanız ekipmanın, saatin yaydığı radyo frekanslarından etkilenip etkilenmeyeceğini belirlemek için, cihazınızı kullanmadan önce cihaz üreticisi ile iletişime geçin.

• Bir uçakta teknolojik cihazlar kullanmak, uçağın elektronik seyir ekipmanlarını etkileyebilir. Havayolu şirketleri tarafından sağlanan düzenlemelere ve havayolu personellerinin yönlendirmelerine uyun. Cihaz kullanımına izin verilen durumlarda her zaman uçuş modunda kullanın.

? Cihazı asla delmeyin ve ezmeyin

? Cihazı, kısa devre ve aşırı ısınmaya neden olabilecek yüksek basınca maruz bırakmayın.

? Cihazınız düşerse hasar alabilir.

## VIII. Sınırlı Garanti

Üretici, ürünün kalitesini garanti eder.

Garanti, ürünü üretmek için kullanılan malzemelerdeki tüm kusurları ve normal kullanım altındaki yazılımsal sorunları, işçilikle ilgili tüm sorunları kapsar.

Lütfen cihazı resmi lalelistyle web sitesinde sağlanan ürün kılavuzuna veya ürün ile birlikte gelen Hızlı Başlangıç Kılavuzu'na uygun olarak kullanın. Garanti, uygun olmayan kullanım hasarlarını (aşırı ısıya maruz bırakma, düşme, delme, su geçirmezlik standartlarını aşma, yüksek basınca maruz bırakma, yüksek voltaja maruz bırakma vb.) ve yetkisiz müdahaleden kaynaklanan hasarları kapsamaz. Daha fazla bilgi için Garanti Sertifikasına bakın.

Detaylı bilgi için lalelistyle.com sitesini ziyaret edebilirsiniz.

#### Yasal Sorumluluk Sınırı:

Uyarı: Bu ürün tıbbi bir cihaz değildir, saat ve uygulaması hastalık teşhisi, tedavisi veya önlenmesinde kullanılmamalıdır. Spor,uyku vb alışkanlıklarınızı değiştirmek istiyorsanız, olası sorunların önüne geçmek için lütfen önce sağlık personellerine danışın.

Üretici, bu talimatta açıklanan herhangi bir işlevi önceden bildirimde bulunmaksızın değiştirme ve geliştirme hakkını saklı tutar.

#### Teknik Özellik

Yonga seti	JL7012
Ekran	1.28 inch AMOLED Çözünürlük :416*416
Veri iletimi	BT3.0 + BLE 5.0
Bluetooth aramaları	Destekler
Sensör	İvmeölçer, HRM, SpO2
Özellikler	Aktivite takibi, adım takibi, uyku takibi, kalp atış hızı, kan oksijeni, kan basıncı ölçümleri
Pil tipi	Lityum-Polimer pil
Pil kapasitesi	200 mAh
Pil ömrü	7 gün normal kullanımlarda*;
Şarj girişi	Manyetik şarj
Şarj voltajı	5.0 V
Çalışma sıcaklığı	-5~45 °C
Suya dayanıklılık	IP67
Boyut	Çap 38 mm Kalınlık 11.5 mm
Ağırlık	23.3 g(kayıpsız)
Kasa	Çinko alaşımı
Saat kayışı boyutu	20 mm
Desteklenen işletim sistemi	Android 4.4 ve üzeri iOS 9.0 ve üzeri

\* Her zaman açık ekran modu kullanımı pil ömrünü kısaltabilir.



LaleliTM hakkında daha fazla bilgi edinmek için [lalelistyle.com](http://lalelistyle.com) web sitemizi ziyaret edebilirsiniz.

LaleliTM , Navi Inovasyon Teknoloji Ticaret Limited Şirketi, Türkiye'nin ticari markasıdır.